



b.o.b. Sistemi Idraulici S.p.A.

italev

COMPANY
WITH QUALITY SYSTEM
CERTIFIED BY DNV
= ISO 9001/2000 =

Z-KRAN « W 100 SS-2R »

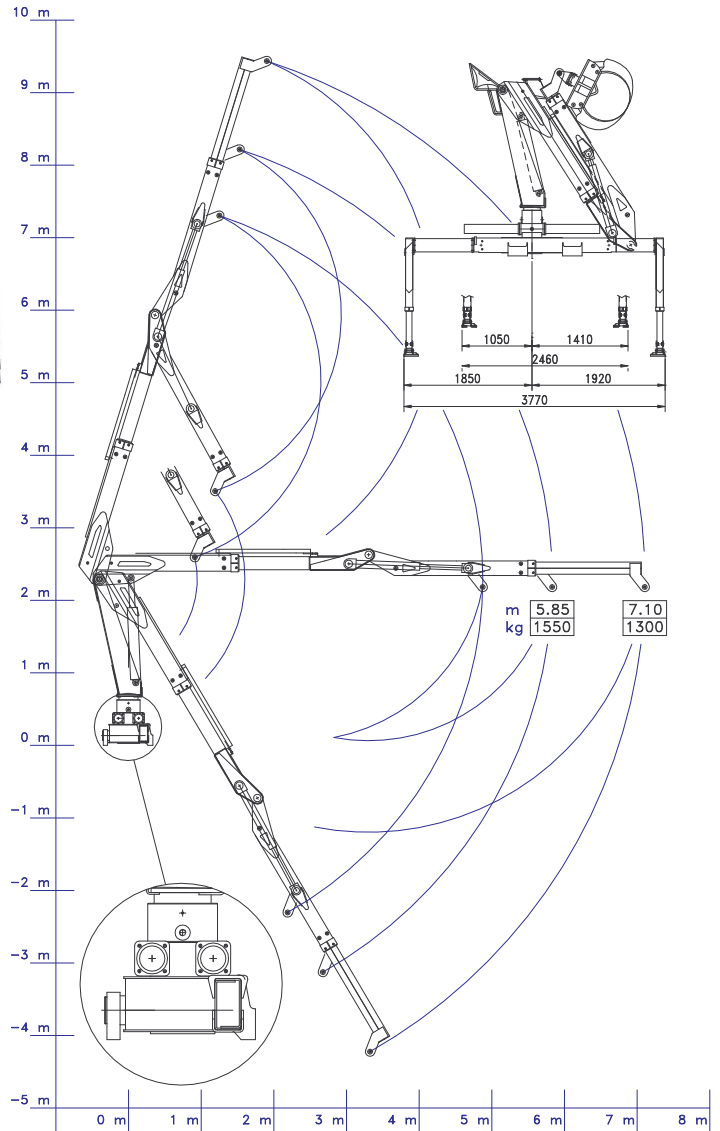

Serie

Hubmoment = 10 t/m

Reichweite = 7,20 m

Vorderer Kranarm mit hydraulischem Ausschub

Bodensteuerung mit 3 Bedienelementen

Steuersitz am Kran mit zusätzl. Bedienelement

360° Umdrehung mit doppeltem Zahnrad

Hydraulische Abstützfüße mit mech. Ausschub

Aufstiegsleiter

Lackierung in Orange RAL 2002

(oder andere Farbe nach Wahl)

Aufbau gemäß Maschinenrichtlinien

98/37/CE, 98/336/CE und DIN 15018

Ungefähres Gewicht = kg 2.400

Optionen:

Zweites zusätzliches Bedienelement für Rotor

Hydraulische Abstützfüße mit hydraulischem Ausschub

Proportionale Fernbedienung mit proportionalem

elektrohydraulischem Verteiler DANFOSS

Steuersitz mit Bedienelementen und Pedalen

Vorrichtung zur Glascontainer-Bedienung

Abkühlungssystem für hydraulisches Öl

Hydraulische Hebevorrichtung für verschiedene Einsatz-

möglichkeiten



Die in dieser Zeichnung enthaltenen Daten sind unverbindlich und können jederzeit vom Hersteller geändert werden.

B.O.B. Sistemi Idraulici S.p.A. – Regione Oltre Rea, 61 – 12060 Monchiero (CN) - Italia

P. I.V.A. 00496180043 - Tel.: +39 (0173) 780002/3 – Fax: +39 (0173) 780004

Internet: www.bobspa.com - e-mail: info@bobitalev.com