



b.o.b. Sistemi Idraulici S.p.A.

unilift[®]

COMPANY
WITH QUALITY SYSTEM
CERTIFIED BY DNV
= ISO 9001/2000 =

ABROLLKIPPER « BTK 20 »

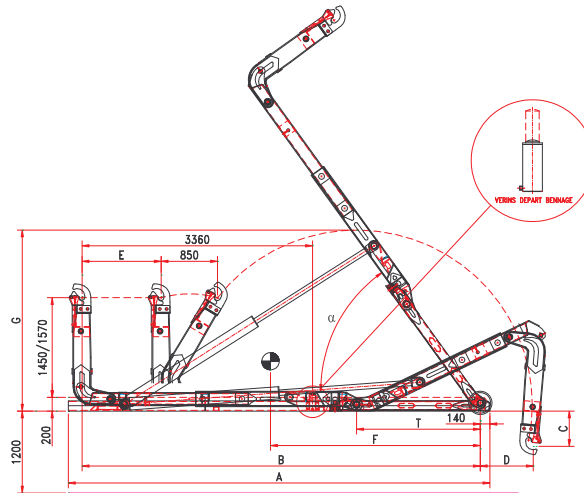

MODELL	A	B	C		D	E	F	G		T	Gewicht kg	Kipp- winkel	Behälterlänge min/max
			1.450	1.570				1.450	1.570				
BTK 20 C	5.950	5.600	460	570	970	1.150	3.250	2.670	2.690	1.600	2.600	57°	4.400 - 6.400
BTK 20 N	6.150	5.800	460	570	770	1.150	3.350	2.670	2.690	1.800	2.625	54°	4.600 - 6.600
BTK 20 NL	6.350	6.000	330	440	840	850	3.450	2.920	2.940	2.000	2.650	51°	4.800 - 6.800
BTK 20 L	6.550	6.200	330	440	640	850	3.550	2.920	2.940	2.200	2.675	48°	5.000 - 7.000

Hubkapazität ton. 20
 Hakenhöhe mm. 1.450/1570
 Schub- und Knickarm mm. 1.150 + 850 mm
 Vorderer und seitlicher Öltank
 Äußere hydraulische Containerverriegelung
 Schnellstart-Zylinder
 Interlock - Sicherheitssystem
 Lackierung: in Chassis-Farbe
 CE – Ausführung mit Zertifikat, Benutzerhandbuch und Ersatzteilliste
 Karton mit Zubehör

Option:

Schnellgangventil (doppelte Geschwindigkeit) am Schaltkasten
 Pneumatische Hakensicherung mit Kontrolle vom Schaltkasten
 Vertikale Rollabstützung
 Hintere zusammenklappbare Rollabstützung
 Zusätzliches hydraulisches Bedienelement für Bodensteuerung oder vom Schaltkasten

Die in dieser Zeichnung enthaltenen Daten sind unverbindlich und können jederzeit vom Hersteller geändert werden.