



b.o.b. Sistemi Idraulici S.p.A.



COMPANY
WITH QUALITY SYSTEM
CERTIFIED BY DNV
= ISO 9001/2000 =

TANDEM-HAKENLIFTANHÄNGER « 1824 SL »

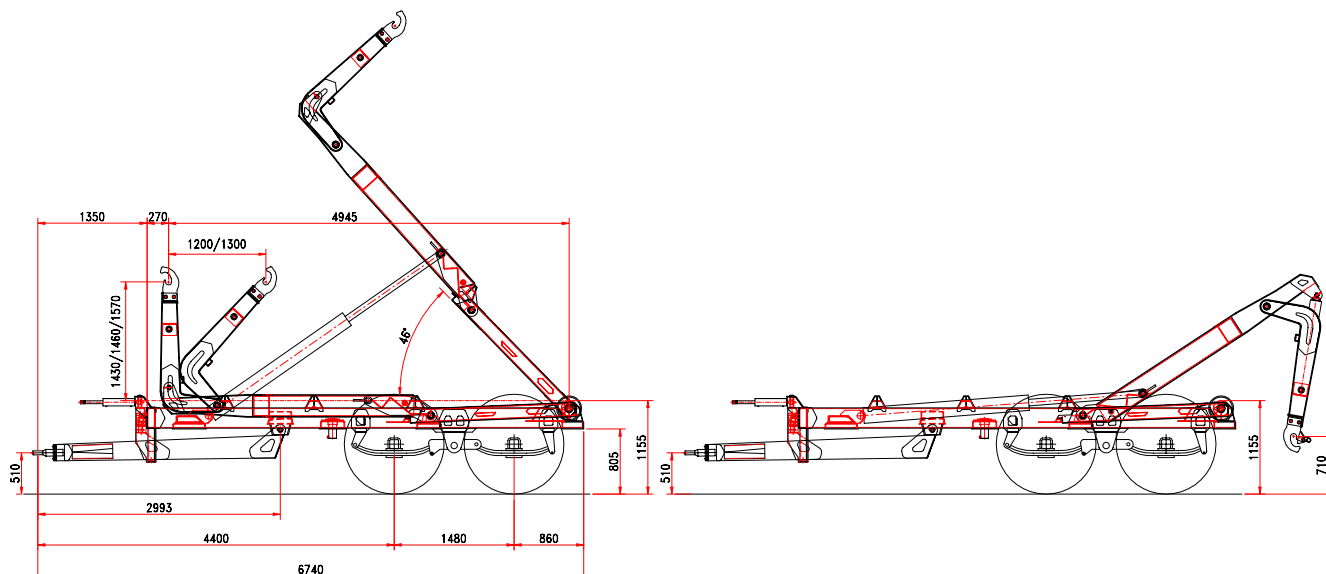

FAHRWERK

Rahmenquerschnitt	250 x 100
Stoßgedämpfte Deichsel	Silentblocks
Tragfähigkeit (Tandem)	24 t
Achsenabstand	1.500 mm
Achsenquerschnitt	2 x 110
Achsen	fest + fest
Wagenspur	2.000 mm
Trommelbremse	406 x 120
Bremseinrichtung	hydraulisch
Zugöse	drehbar
Stützfuß	hydraulisch
Bereifung	500/60-22,5 16pr
Ladehöhe	1.200 mm
Vordere Abstützung 3. Punkt	serienmäßig

HYDRAULIKANLAGE

Hydraulik am Traktor	3 doppelwirkende Steuerelemente
Ölbedarf	46 l
Ölbedarf bei Betrieb:	
Kippen	11,4 l
Aufziehen / Absetzen	12,7 l
Druck (Kippen/Absetzen)	180/200 bar
Magnetventil 4 Elemente	serienmäßig

KNICKARM

Lauf	1.200 mm
Hakenhöhe (mm)	1.430/1.460/1.570
äußere Containerverriegelung	hydraulisch
Kippwinkel	47°
Hilfszylinder	serienmäßig
Max. Kippkapazität	18 t
Max. Hebekapazität	18 t

MASSE UND GEWICHT

Zulässiges Gesamtgewicht	23 t
Eigengewicht	5.300 kg
Containermaße min./max.	4.000/6.000 mm
zul. Höchstgeschwindigkeit	40 km/h

ZUBEHÖR:

Lenkachse
Hydraulische Lenkachse
BPW-Bremse 410x120
Pneumatische Bremseinrichtung
Hydraulische Deichsel
Modulare pneumatische Bremseinrichtung
Pneumatische + hydraulische Bremseinrichtung
Hydraulischer Stützfuß
Handpumpe für hydraulischen Stützfuß
Halber PVC-Kofflülgel hinten
Scharmüller Kugelkopfkupplung
Werkzeugkasten

Die technischen Angaben in diesem Blatt sind annähernd und können ohne Vorankündigung vom Hersteller geändert werden.