



b.o.b. Sistemi Idraulici S.p.A.



COMPANY
WITH QUALITY SYSTEM
CERTIFIED BY DNV
= ISO 9001/2000 =

RIMORCHIO SCARRABILE 2 ASSI « 1014 SL »

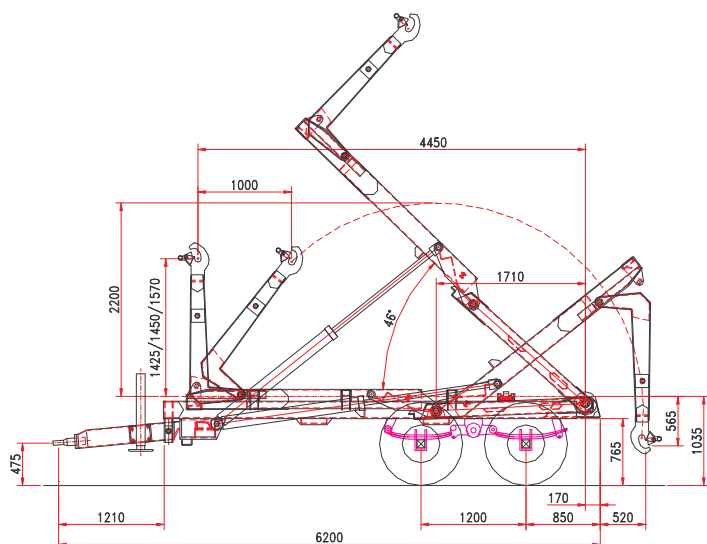

CHASSIS

Sezione longheroni	200 x 100
Timone ammortizzato	silent blocks
Portata sospensione (Tandem)	16 ton
Passo assali	1.200 mm.
Sezione assali	2 x 100
Assali	fisso + fisso
Carreggiata	1900
Freni a tamburo	300 x 90
Frenatura	idraulica
Occhione di traino	girevole
Piedino timone	meccanico
Sezione ruote	500/50-17 14pr
Altezza piano di carico	1.030 mm

PESO E MISURE

P.T.T.	16 ton
Dimensioni min./max cassone	4.000/5.500 mm.
Max velocità	40 Km/h
Tara	3.500 kg

IDRAULICA

Idraulica al trattore	3 doppio effetto
Volume olio allestimento	30 lt.
Volume olio operativo:	
Ribaltamento	6,8 lt
Carico / scarico	7,4 lt.
Pressione di ribaltamento / carico	160/180 bar

BRACCIO ARTICOLATO

corsa	1.000 mm.
Altezza gancio	1.430/1.460/1.570
Bloccaggio container esterno	idraulico
angolo di ribaltamento	46°
Max. cap. ribaltamento	12 ton
Max. cap. sollevamento	12 ton

OPTIONAL:

Assale sterzante
Freni a tamburo 300x150
Sistema di frenatura idraulica
Controllo pneumatico modulare della frenatura
Frenatura pneumatica + idraulica
Piedino idraulico
Pompa manuale per piedino timone
semiparafango posteriore in PVC
Elettrovalvole per un solo D/E
Stabilizzatore frontale 3° punto
Timone idraulico
Bloccaggio idraulico anteriore
Scharmueller occhione a sfera
Cassetto

I dettagli tecnici del presente documento sono indicativi e possono essere cambiati dal costruttore senza preavviso.

B.O.B. Sistemi Idraulici S.p.A. – Regione Oltre Rea, 61 – 12060 Monchiero (CN) - Italia
P. I.V.A. 00496180043 - Tel.: +39 (0173) 780002/3 – Fax: +39 (0173) 780004
Internet: www.bobspa.com - e-mail: info@bobitalev.com