



b.o.b. Sistemi Idraulici S.p.A.



COMPANY
WITH QUALITY SYSTEM
CERTIFIED BY DNV
=ISO 9001/2000=

RIMORCHIO SCARRABILE 2 ASSI « 1824 SL »

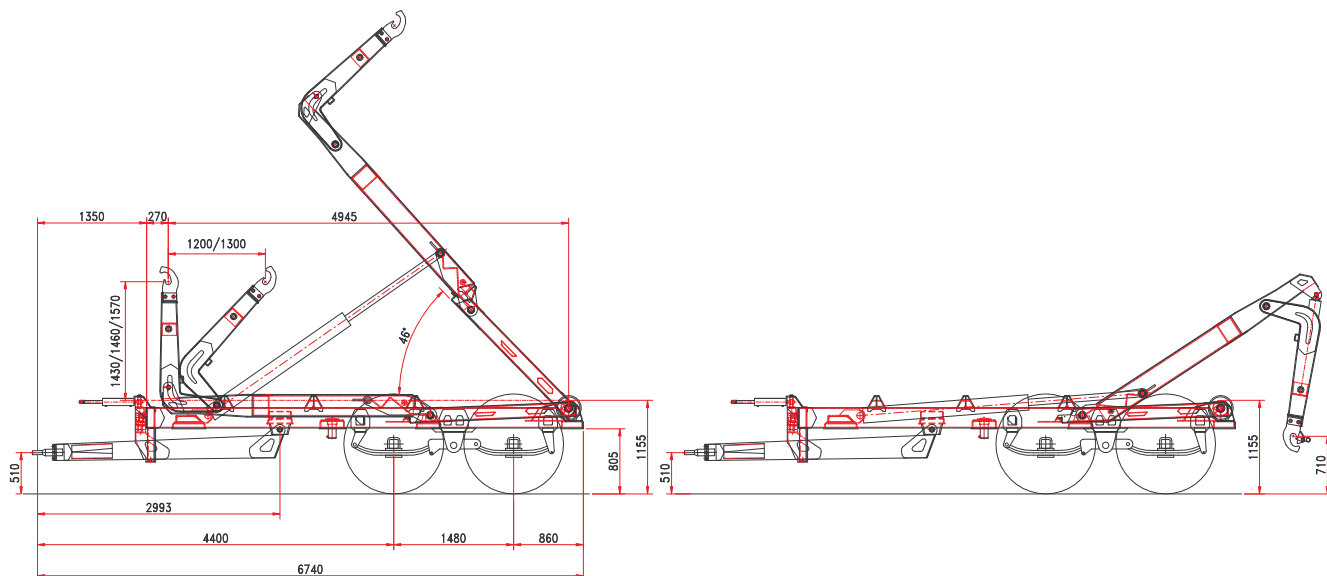

CHASSIS

Sezione longheroni	250 x 100
Timone ammortizzato	silent blocks
Portata sospensioni (Tandem)	24 ton
Passo assali	1.500 mm
Sezione assali	2 x 110
Assali	fisso + fisso
Carreggiata	2000 mm
Freni a tamburo	406 x 120
Frenatura	idraulica
Occhione di traino	girevole
Piedino timone	idraulico
Sezione ruote	500/60-22,5 16pr
Altezza piano di carico	1.200 mm
Stabilizzatore frontale 3° punto	standard

IDRAULICA

Idraulica al trattore	3 doppio effetto
Volume olio allestimento	46 lt.
Volume olio operative:	
Ribaltamento	11,4 lt
Carico / scarico	12,7 lt.
Pressione di ribaltamento / carico	180/200 bar
Elettrovalvole 4 elementi	standard

BRACCIO ARTICOLATO

corsa	1.200 mm.
Altezza gancio	1.430/1.460/1.570
Bloccaggio container esterno	idraulico
Angolo di ribaltamento	47°
Cilindro di spunto	standard
Max. cap. ribaltamento	18 ton
Max. cap. sollevamento	18 ton

PESO E MISURE

P.T.T.	23 ton
Tara	5.300 kg
Dimensioni min./max. container	4.000/6.000 mm.
Max. velocità	40 Km/h

OPTIONAL:

Assale sterzante
Assale a sterzata comandata
Freni BPW 410x120
Sistema di frenatura pneumatica
Timone idraulico
Controllo pneumatico modulare della frenatura
Frenatura pneumatica + idraulica
Piedino idraulico
Pompa manuale per piedino timone
semiparafango posteriore in PVC
Scharmueller occhione a sfera
Cassetto

I dettagli tecnici del presente documento sono indicativi e possono essere cambiati dal costruttore senza preavviso.